



ADDRESS: C/ Miño, 16-18 // Polígono Industrial Conmar
Ajalvir // 28864 // Madrid // Spain

T.N.: +34 918 843 846
FAX: +34 918 843 865

marketing@rotorbike.com



ROTOR COMPONENTES TECNOLÓGICOS

rotorbike.com

Bielas ROTOR 3D30

ROTOR Bike Components ha desarrollado unas bielas BB30, basadas en sus exitosas 3D, de forma que sean el complemento perfecto para el cuadro Cervélo R5California, o cualquier otro cuadro del mercado, ya sea BB30 o BB24.

- Máxima ligereza en aluminio: 467gr. para la versión 172.5mm/130 bcd (sin BB ni platos). La versión compact ahorra otros 6 gramos.



- Las 3D30 presentan una adaptación mejorada, del uso de la tecnología "Trinity Drilling System". Debido a una mayor superficie en la unión eje-biela, gracias al diámetro de 30mm del eje, los 3 agujeros del vaciado longitudinal de la biela, se practican desde el lado del eje. Esto optimiza el control del espesor de pared entre agujeros. El resultado: una biela más ligera que no pierde rigidez.

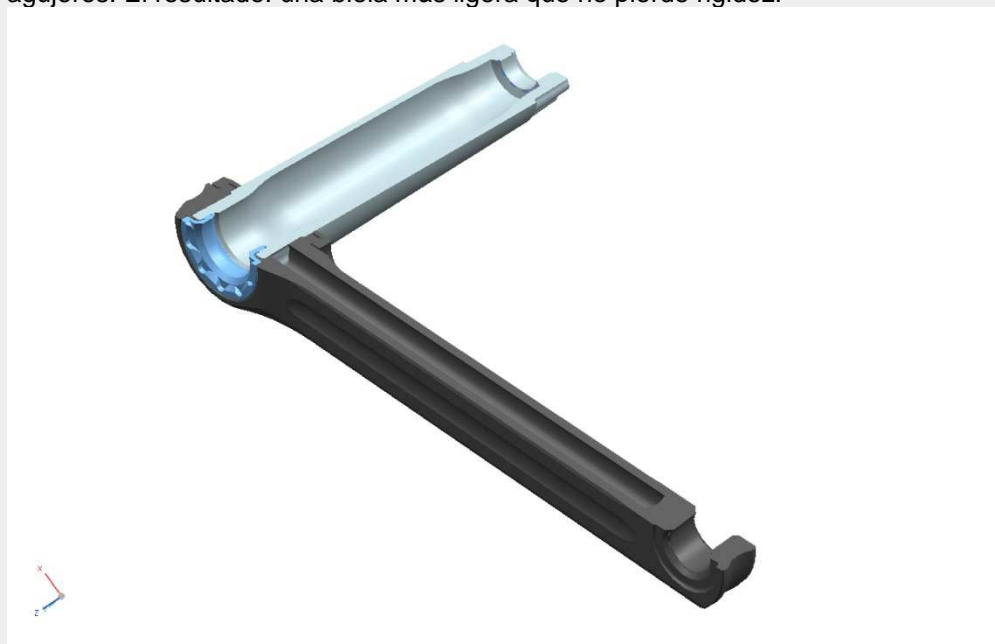



ADDRESS: C/ Miño, 16-18 // Polígono Industrial Conmar
Ajalvir // 28864 // Madrid // Spain

T.N: +34 918 843 846

FAX: +34 918 843 865

marketing@rotorbike.com



ROTOR COMPONENTES TECNOLÓGICOS

rotorbike.com

- Certificadas con el test **EN 14781**, el más exigente del mercado, superando en más del doble, la carga máxima de ciclos del test.



ROTOR 3D30: Características principales

Ligereza: 467gr (172.5/130bcd).

Eje de aluminio (diámetro 30mm).

Ajuste micrométrico de precarga de rodamientos. Máxima suavidad de rodadura en cualquier cuadro.

Compatible con:

- BBright: Cuadro Cervélo R5California.
- Cuadros Standar BB30.
- Cuadros actuales con estándar BB24, usando un pedalier ROTOR conversor de BB24 a BB30.

Disponibles en tienda tras Eurobike (Septiembre 2010).